



QUICK START GUIDE

MOTICAMS SERIES

EN Quick Start Guide

Thank you for purchasing this Moticam. This camera is a delicate instrument and should be handled with care. When not in use, please store the camera in a safe place with the dust cap attached. Do not let the camera get in contact with water or expose it to extreme temperatures (below 0 or above 50 degrees Celsius). In order to receive the highest level of service, please retain your receipt as proof of purchase and **register your camera online at www.motic.com/As_Support today.**

Should you have any questions please do not hesitate to **contact our customer service.**

ES Guía Rápida de Inicio

Gracias por comprar esta Moticam. Esta cámara es un delicado instrumento que debe ser manipulado con cuidado. Cuando no vaya a usarla, guárdela en un lugar seguro y con tapa protectora anti-polvo puesta. No deje que entre en contacto con el agua ni la exponga a temperaturas extremas (por debajo de 0°C o por encima de 50°C). Para recibir un completo nivel de servicio post venta, conserve su factura como prueba de compra y **registre su cámara online en www.motic.com/As_Support hoy mismo.**

Si tiene alguna duda **póngase en contacto con nuestro servicio de atención al cliente.**

DE Schnellstart – Anleitung

Vielen Dank für den Kauf dieser Moticam. Diese Kamera ist ein empfindliches Instrument und sollte mit Sorgfalt behandelt werden. Wenn nicht in Gebrauch, bewahren Sie bitte die Kamera an einem sicheren Ort mit der aufgeschraubten Staubschutzkappe auf. Lassen Sie die Kamera nicht in Berührung mit Wasser kommen und setzen Sie sie keinen extremen Temperaturen (unter 0 oder über 50 Grad Celsius) aus. Um den besten Service zu erhalten, bewahren Sie bitte die Quittung als Kaufbeleg auf und **registrieren Sie heute Ihre Kamera online unter www.motic.com/As_Support.**

Sollten Sie Fragen haben, zögern Sie bitte nicht, **unsere Kundenservice zu kontaktieren.**

FR Guide Rapide D'installation

Merci d'avoir acheté cette Moticam. Cette caméra est un instrument délicat et doit être manipulé avec soin. Lorsqu'elle n'est pas utilisée merci de bien vouloir la stocker dans un lieu sec avec le bouchon anti-poussière bien positionné. Ne pas mettre cette camera en contact avec de l'eau ou l'exposer à des températures extrêmes (en dessous de 0 ou au dessus de 50 degrés Celsius). Afin de recevoir le meilleur service après vente merci de conserver votre facture comme preuve d'achat, et **enregistrer dès aujourd'hui votre caméra en ligne sur www.motic.com/As_Support.**

Pour tout renseignement n'hésitez pas à **contacter notre service client.**

IT Guida Quick Start

Grazie per aver acquistato questa Moticam. Questa telecamera è uno strumento delicato e deve essere utilizzato con cura. Quando non si usa, si prega di conservarla in un posto sicuro con il tappo antipolvere. Non lasciarla a contatto con acqua o esposta a temperature estreme (al di sotto degli 0 gradi e al di sopra dei 50 gradi). Al fine di ottenere le migliori prestazioni possibili, per favore conservare la ricevuta come prova d'acquisto e **registrare la telecamera online sul sito www.motic.com/As_Support fin da oggi.**

In caso di dubbi non esitare a **contattare il servizio clienti.**



North America

support@motic-america.com
1-877-901-4141

Europe

digital.support@motic-europe.com
+34 93 756 62 86

Global

info_digital@motic.com

Parts / Komponenten / Pièces / Componentes / Componenti

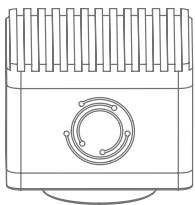

- A** EN Moticam Case
- ES Moticam
- DE Moticam Gehäuse
- FR Moticam
- IT Moticam



- B** EN Dust Cap
- ES Tapa Protectora
- DE Staubschutz-Kappe
- FR Bouchon anti-poussière
- IT Tappo anti-polvere



- C** EN C-Ring
- ES Aro-C
- DE C-Ring
- FR Anneau type C
- IT C-Ring

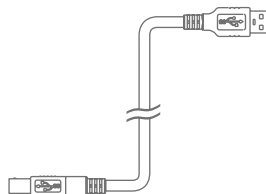

- D** EN USB Cable
- ES Cable USB
- DE USB-Kabel
- FR Câble USB
- IT Cavo USB



- E** EN Calibration Slide
- ES Preparación de Calibración
- DE Kalibriermaßstab
- FR Lame de Calibration
- IT Vetrino per la Calibrazione



- F** EN Motic Images Plus Application Software
- ES Aplicación Motic Images Plus
- DE Motic Images Plus Anwendungs-Software
- FR Contenant les applications Motic Images Plus
- IT Motic Image Plus

EN Using the camera on a Trinocular Microscope

1. Install the Motic Images Plus application program from the USB stick included.
2. Remove the Dust Cap (B) from the camera (A) and attach the microscope's C-Mount adapter (*Please note that the C-Mount adapter is specific to your microscope. For Motic microscopes, please consult the relevant Motic Accessory list and choose an appropriate adapter for your Moticam. Depending on the type of adapter and microscope, the C-Ring (C) may be necessary between the camera and the C-mount adapter).
3. Connect the USB cable (D) onto the camera and then plug it into the computer
4. Install the driver if necessary by following the instructions on screen. The driver for MoticamS and MoticamProS is located in the Motic USB Driver Subfolder on the USB stick.

ES Uso de la cámara en un microscopio trinocular

1. Instale el programa de aplicación Motic Images Plus incluido en la memoria USB.
2. Quite la tapa protectora (B) de la cámara (A) y enrosque el adaptador con montura C.
* Tenga en cuenta que el adaptador con montura C es específico para su microscopio. Para microscopios Motic, consulte la correspondiente lista de accesorios Motic y elija al adaptador apropiado para su Moticam. Dependiendo del tipo de adaptador y microscopio, puede ser necesario instalar el aro C (C) entre la cámara y el adaptador con montura C.
3. Conecte el cable USB (D) en la cámara y después en el ordenador.
4. Instale el driver si es necesario, siguiendo las instrucciones que aparecen en pantalla.
El driver para MoticamS y MoticamProS se encuentra en la carpeta "Driver", subcarpeta "Motic USB" de la memoria USB.

DE Die Verwendung der Kamera auf einem Trinokular-Mikroskop

1. **Installieren Sie die Motic Images Plus 3.0 Anwendungs-Software** vom mitgelieferten USB Stick.
2. Entfernen Sie die Staubschutz-Kappe (B) von der Kamera (A) und befestigen Sie den C-Mount-Adapter des Mikroskops
3. Bitte beachten Sie, dass der C-Mount-Adapter speziell für Ihr individuelles Mikroskop-Modell gewählt werden muss. Für Motic Mikroskope konsultieren Sie bitte die Motic Zubehör-Liste und wählen Sie einen passenden Adapter für Ihre Moticam. Je nach Art des Adapters und Mikroskops könnte der C-Ring (C) zwischen der Kamera und dem C-Mount-Adapter notwendig sein.
4. Verbinden Sie das USB-Kabel (D) mit der Kamera und stecken Sie es dann in den USB Port des Computers.
5. Installieren Sie den Kamera-Treiber bei Bedarf, **indem Sie den Anweisungen der Software folgen**. Der Treiber für MoticamS und MoticamProS ist im "Motic USB" Unterordner enthalten, der sich im Ordner "Driver" auf dem USB Stick befindet.

FR **Pour connecter la caméra à un Microscope trinoculaire**

1. Installer Motic Images Plus à l'aide de la Clef USB fourni
2. Enlever le bouchon anti-poussière (B) de la caméra (A) et visser la lentille macro à mise au point réglable.
- * Veuillez noter que l'adaptateur C-mount varie en fonction de votre microscope. Pour les microscopes Motic, consulter la liste des accessoires et choisir l'adaptateur approprié pour votre Moticam. Suivant le type d'adaptateur et microscope, l'anneau type C (C) sera peut être nécessaire entre la caméra et l'adaptateur C-mount.
3. Brancher le câble USB (D) à la camera, le brancher ensuite sur l'ordinateur.
4. Installer au besoin le pilote de la caméra en suivant les instructions sur votre écran. Le pilote pour les MoticamS et MoticamProS est dans le fichier "Driver" de la Clef USB dans "Motic USB camera".

IT **Utilizzo della telecamera su un Microscopio Trinoculare**

1. Insatallare il programma Motic Image Plus application usando la chiavetta USB **inclusa**.
2. Togliere il tappo antipolvere (B) dalla telecamera (A) e fissare al microscopio l'adattatore passo C.
- * Per favore prendere nota del fatto che l'adattatore passo C è costruito per il proprio microscopio, per favore consultare il listino accessori di Motic e scegliere l'adattatore adeguato alla propria Moticam. Dipendendo dal tipo di adattatore e dal tipo di microscopio, il C-Ring (C) potrebbe essere necessario tra la telecamera e l'adattatore passo C.
3. Connettere il cavo USB (D) alla telecamera e successivamente connetterla al computer seguendo le istruzioni che appaiono sullo schermo. Per la MoticamS e MoticamProS, il driver si troverà consultando la chiavetta USB, aprendo la cartella "Driver" e successivamente la cartella "Motic USB".

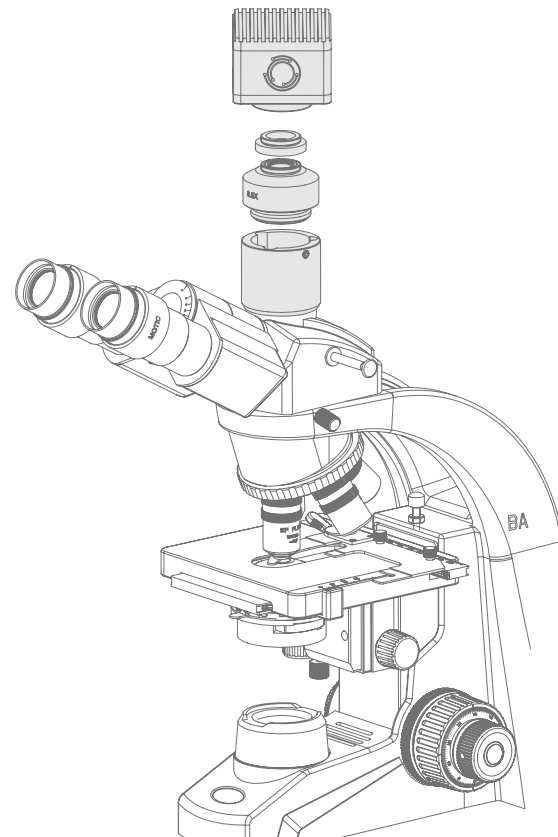

Motic[®]

MORE THAN MICROSCOPY

SAP Code: 1300901111141
Updated: 21.02.2019
(MoticamS Series)